

Votre fournisseur de protections solaires



Carre 95 / 110



Les stores à projection sont équipés d'un bras mobile et inclinable qui permet d'accéder au rebord de fenêtre externe. Ils sont montés à l'extérieur des fenêtres assurant la protection de l'intérieur de la pièce contre un chauffage excessif et permettent de contrôler l'intensité lumineuse améliorant le confort des personnes séjournant dans la pièce.

Ils sont faits d'une toile durable et résistante aux conditions atmosphériques défavorables. La durabilité est assurée par des fibres de verre enduites de PVC. En plus, la toile est enroulée sur un axe avec un moteur et logée dans un caisson en profilés d'aluminium montés sur la fenêtre. Les fenêtres protégées avec de tels stores, contrairement aux stores extérieurs, permettent l'apport de lumière naturelle afin de ne pas utiliser d'éclairage supplémentaire.

Très souvent utilisés dans les bâtiments à plusieurs étages, les stores à projection offrent une protection solaire efficace avec une très bonne visibilité de la fenêtre vers le bas.



Carre 95 / 110

CARRE 110 bisauté – caractéristiques générales

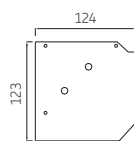
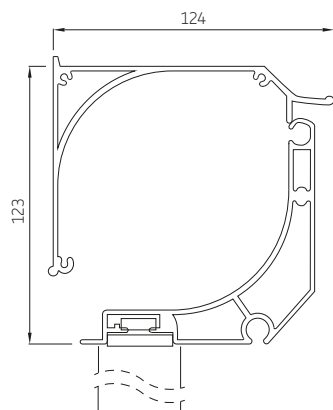

Flasque
Type A

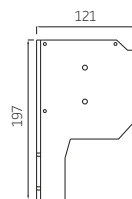

Flasque
Typ B

Dimensions maximales en cm

	largeur (cm)	coffre jumelées (cm)	Axe (mm)
Carre 110	600	700	78

CARRE 95 bisauté – caractéristiques générales

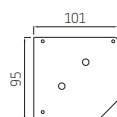
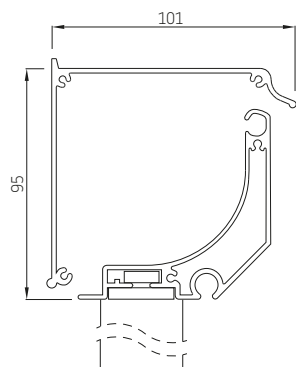

Flasque
Type A

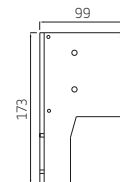
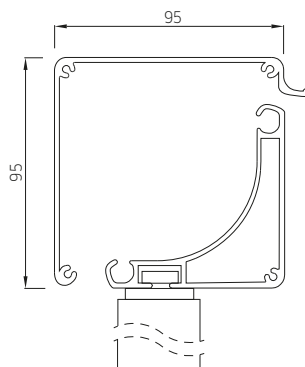

Flasque
Typ C

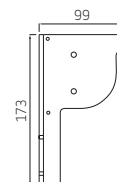

Flasque
Typ D

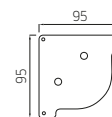

Flasque
Typ E

Dimensions maximales en cm

	largeur (cm)	coffre jumelées (cm)	Axe (mm)
Carre 95	400	700	63
Carre 95 carré	400	700	63

Disponible en 3 couleurs standard: (couleur RAL proche de)



RAL 9001
Blanc crème



RAL 9010
Blanc



Argent Technique
(Anodisé)

Bras anti-tempête

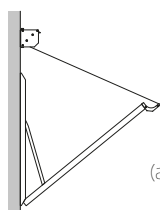

Standard
(avec charnière
en aluminium)

Bras coulissant avec ressort à gaz

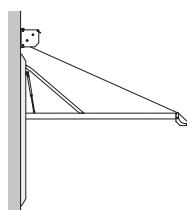

Bras coulissant avec ressort à gaz

